



1. MEASUREMENT FORM & MEASUREMENT CERTIFICATE

BULLETIN DE JAUGE & CERTIFICAT DE CONFORMITE

A.N° FRA 2010-023-M002

B Sail N° / N° voile : FRA 17 N° homologation A.M. :

Hulls N° / N° coques : FR-HCE Y0060 L910 FR-HCE Y0060 L910

C Brand of boat / marque du bateau : Wild Cat Year / Année : 2010

Builder, importer / constructeur, importateur : Hobie Cat Europe

Address / adresse : ZI toulon Est - La Farlède

BP 250

Postal code / CP : 83078 City / ville : Toulon cedex 9

1st owner / propriétaire : Proust Sailing

D Address / adresse :

Postal code / CP : City / ville :

2nd owner / propriétaire :

E Address / adresse :

Postal code / CP : City / ville :

Mode de paiement

- Non payé
 Payé par Espèce
 Payé par Chèque

2. RESERVED NATIONAL CLASS ASSOCIATION

Measurement certificate N° / Certificat de conformité N° FRA 2010-023-M002

Pour être valide ce document doit être accompagné des feuilles de mesures et de calculs correspondantes.

Drawn up the/établi le 26/05/2011 By / par A.Bujeaud

Validate the/validé le 27/05/2011 By / par T.Piro

Signed /signature :

A. Bujeaud

Complementary comments of the measurer / Descriptif complémentaire du jaugeur :

Voiles certifiées les 6 et 7/05/2010, plate-forme certifiée de 10/05/2010.
GV et foc Incidences certifiées à La Rochelle le 26/05/2011

2. MEASURES & DESCRIPTION OF THE BOAT / MESURES & DESCRIPTION DU BATEAU

5. Owner / propriétaire : Proust Sailing

Sail n° / n° de voile FRA 17 Measurement certificate n° FRA 2010-023-M002

PLATFORM / PLATE-FORME : 130 kg mini. : Weight/poids : Corrector/lest :

BOAT READY TO SAIL/BATEAU PRET A NAVIGUER : 180 kg mini. : Weight/poids : Corrector/lest :

Total corrector weight / total des lests : 7 kg maxi :

RUDDERS/SAFRANS :
 Port/bâbord : Starboard / tribord :

CENTREBOARDS/DERIVES :
 Port/bâbord : Starboard / tribord :

Comments/observations :

LENGTH/LONGUEUR : 5,52 m. maximum : MAIN BEAM/LARGEUR : 2,60 m. maximum :

Comments/observations :

MATERIALS/MATERIAUX :

Hulls/coques : Rudders/safrans : Centreboards/dérives : Rigging out/gréement dormant :

Spars/espars : Beams/poutres : Trampoline/trampoline :

Comments/observations :

SPARS/GREEMENT :

MAST/MAT :

Total length/Longueur totale :

Perimeter/périmètre : 385 mm. Maxi.

Length/hauteur 2.1.2. : 9100 mm. Maxi.

Length/hauteur 2.1.3. : 6570 mm. Maxi.

Length/hauteur 2.1.4. : 8150 mm. Maxi.

Watertightness/étanchéité :

Comments/observations :

BOOM/BOME :

Total length/Longueur totale :

Width/largeur : or/ou Ø

Height/hauteur :

Foot loose main sail/ GV bordure libre :

BOWSPRITTANGON :

Total length/Longueur totale : and/et Ø

Comments/observations :

RIGGING OUTGREEMENT DORMANT :

2 shrouds/haubans : 1 pair of diamond cables/paire de câbles de losange :

1 forestay/étai avant : 1 pair of spreaders/ paire de barres de flèche :

1 bridle/patte d'oie : 2 pairs of trapeze wires/paires de trapèzes :

Comments/observations :

MARKING/MARQUAGE :

OF THE SAILS/DES VOILES :

Dacron sticker F18 main sail 17,00 m2

Dacron sticker F18 Jib 3,45 m2

Dacron sticker F18 Jib 4,15 m2

Dacron sticker F18 spinnaker 19,00 m2

Dacron sticker F18 spinnaker 21,00 m2

Class emblem F18

OF CORRECTOR WEIGTH /LEST

Weight/poids :

Corrector/lest :

OTHERS/AUTRES :

Mast/mât :

Centreboards/dérives :

Rudders/safrans :

6. RESERVED MEASUREUR

Use for / utilisé pour : Fundamentale measurement / jauge initiale : Modification n° :

The / Fait le : Made in / à : By / par :

3. MEASURES AND CALCULATIONS OF SAIL AREA - MESURES ET CALCULS DE LA SURFACE DES VOILES

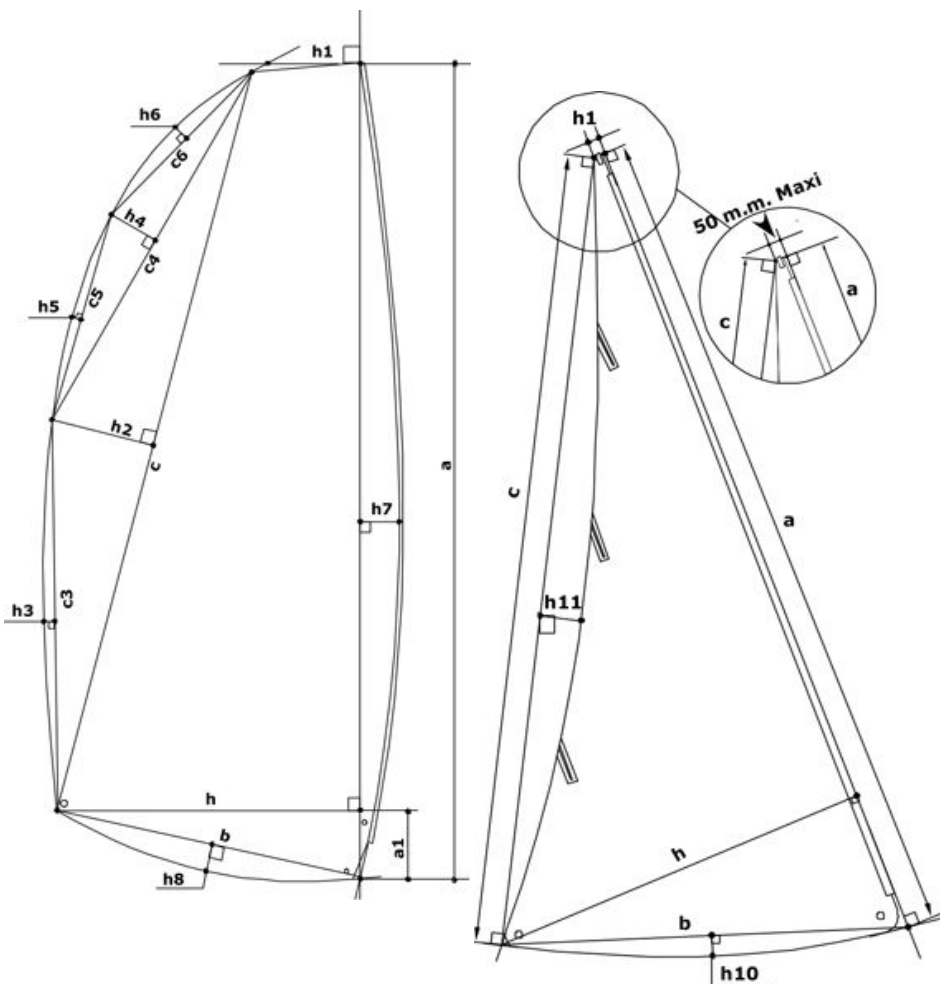

3. Owner / Propriétaire :		Proust Sailing	
Sail number / N° voile :		FRA 17	
Measurement certificate N :		FRA 2010-023-M002	
Main sail / Grand Voile : 17 m2 max.			
Sailmaker / Voilier :		Incidences	
Serial n° / N° série :		035927	
Colour / Couleur :		Blanche	
Batten number / Nbre de lattes :		7	
Material / Matériau :		PE 10	
a	8,610	S1 : ((h+h1)(a-a1)+(a1xh))/2	13,7297
h	0,123	S2 : (cxh2)/2	0,5829
c	8,152	S3 : 2/3 c3xh3	0,0816
h	0,143	S4 : (c4xh4)/2	0,1182
c	4,076	S5 : 2/3 c5xh5	0,0136
h	0,058	S6 : 2/3 c6xh6	0,0326
c	2,040	S7 : 2/3 axh7	0,7060
h	0,024	S8 : 2/3 bxh8	
c	2,038	MS area / GV surface :	15,26
h	0,010	Mast / Mât :	
c	4,082	Length / Longueur :	9,080
h	0,030	Perimeter / Périmètre :	0,367
h	2,255	Mast area / Surf. Du mât :	1,67
b	2,296	Boom / Bôme :	
h	0,000	Height / Hauteur :	
a	0,485	Width / Largeur :	
h	0,990	Length / Longueur :	
		Boom area / Bôme :	
		Total area :	16,93

Jib / Foc n° 1 : 3,45 m2 max.			
Jib / Foc n° 2 : 4,15 m2 max.			
h1 = 50mm max. :	48,0 mm	a	5,688 S9 : axh/2 4,0868
Sailmaker / Voilier :	Incidences	h7	0,016 S10 : 2/3bxh10 0,0245
Serial n° / N° série :	035935	c	5,540 S11 : 2/3 cxh11 -0,1108
Colour / Couleur :	Blanc	h	1,437 S12 : 2/3 a*h7 0,0607
Batten number / Nbre de lattes :	3	b	1,470
Material / Matériau :	PE 10	h1	0,025
		h1	-0,030
		Jib area / Surface Foc 4,06	

Spinnaker n°1 : 19m2 max.		Spinnaker n°2 : 21m2 max.	
Sailmaker / Voilier :		SL1	% SMG / SF 0,00
Serial n° / N° série :		SL2	
Colour / Couleur :		SM	Spi. area / Surface Spi.
Material / Matériau :		SF	

4. RESERVED MEASUREUR

Use for / utilisé pour : Fundamentale measurement / jauge initiale : Modification n° :

Or the measurement / ou la jauge : 1 main sail / 1 GV : or jib / ou 1 foc : or 1 spi / ou spi :

The / Fait le : Made in / à : By / par :