



1. MEASUREMENT FORM & MEASUREMENT CERTIFICATE

BULLETIN DE JAUGE & CERTIFICAT DE CONFORMITE

A.N° FRA 2008-054-M001

B Sail N° / N° voile : FRA 2413 N° homologation A.M. :

Hulls N° / N° coques : FR HCE 00 U 52 27 08

C Brand of boat / marque du bateau : HOBIE CAT Year / Année : 2008

Builder, importer / constructeur, importateur : HOBIE CAT

Address / adresse : HOBIE CAT EUROPE

TOULON EST LA FARLEDE

Postal code / CP : 83078 City / ville : TOULON CEDEX 9

1st owner / propriétaire : GAUTIER Laurent

D Address / adresse :

Postal code / CP : City / ville :

2nd owner / propriétaire :

E Address / adresse :

Postal code / CP : City / ville :

Mode de paiement

- Non payé
 Payé par Espèce
 Payé par Chèque

2. RESERVED NATIONAL CLASS ASSOCIATION

Measurement certificate N° / Certificat de conformité N° FRA 2008-054-M001

Pour être valide ce document doit être accompagné des feuilles de mesures et de calculs correspondantes.

Drawn up the/établi le 11/08/2008 By / par dcogrel

Validate the/validé le 27/10/2008 By / par P.C.Barraud

Signed /signature :

Complementary comments of the measurer / Descriptif complémentaire du jaugeur :

2. MEASURES & DESCRIPTION OF THE BOAT / MESURES & DESCRIPTION DU BATEAU

5. Owner / propriétaire : GAUTIER Laurent

Sail n° / n° de voile FRA 2413 Measurement certificate n° FRA 2008-054-M001

PLATFORM / PLATE-FORME : 130 kg mini. : Weight/poids : Corrector/lest :

BOAT READY TO SAIL/BATEAU PRET A NAVIGUER : 180 kg mini. : Weight/poids : Corrector/lest :

Total corrector weight / total des lests : 7 kg maxi :

RUDDERS/SAFRANS : Port/bâbord : Starboard / tribord :

CENTREBOARDS/DERIVES : Port/bâbord : Starboard / tribord :

Comments/observations :

LENGTH/LONGUEUR : 5,52 m. maximum : MAIN BEAM/LARGEUR : 2,60 m. maximum :

Comments/observations :

MATERIALS/MATERIAUX :

Hulls/coques : Rudders/safrans : Centreboards/dérives : Rigging out/gréement dormant :

Spars/espars : Beams/poutres : Trampoline/trampoline :

Comments/observations :

SPARS/GREEMENT :

MAST/MAT :

Total length/Longueur totale :

Perimeter/périmètre : 385 mm. Maxi.

Length/hauteur 2.1.2. : 9100 mm. Maxi.

Length/hauteur 2.1.3. : 6570 mm. Maxi.

Length/hauteur 2.1.4. : 8150 mm. Maxi.

Watertightness/étanchéité :

Comments/observations :

BOOM/BOME :

Total length/Longueur totale :

Width/largeur : or/ou Ø

Height/hauteur :

Foot loose main sail/ GV bordure libre :

BOWSPRITT/TANGON :

Total length/Longueur totale : and/et Ø

Comments/observations :

RIGGING OUTGREEMENT DORMANT :

2 shrouds/haubans : 1 pair of diamond cables/paire de câbles de losange :

1 forestay/étai avant : 1 pair of spreaders/ paire de barres de flèche :

1 bridle/patte d'oie : 2 pairs of trapeze wires/paires de trapèzes :

Comments/observations :

MARKING/MARQUAGE :

OF THE SAILS/DES VOILES :

Dacron sticker F18 main sail 17,00 m2

Dacron sticker F18 Jib 3,45 m2

Dacron sticker F18 Jib 4,15 m2

Dacron sticker F18 spinnaker 19,00 m2

Dacron sticker F18 spinnaker 21,00 m2

Class emblem F18

OF CORRECTOR WEIGHT /LEST

Weight/poids :

Corrector/lest :

OTHERS/AUTRES :

Mast/mât :

Centreboards/dérives :

Rudders/safrans :

6. RESERVED MEASUREUR

Use for / utilisé pour : Fundamentale measurement / jauge initiale : Modification n° :

The / Fait le : Made in / à : By / par :

3. MEASURES AND CALCULATIONS OF SAIL AREA - MESURES ET CALCULS DE LA SURFACE DES VOILES

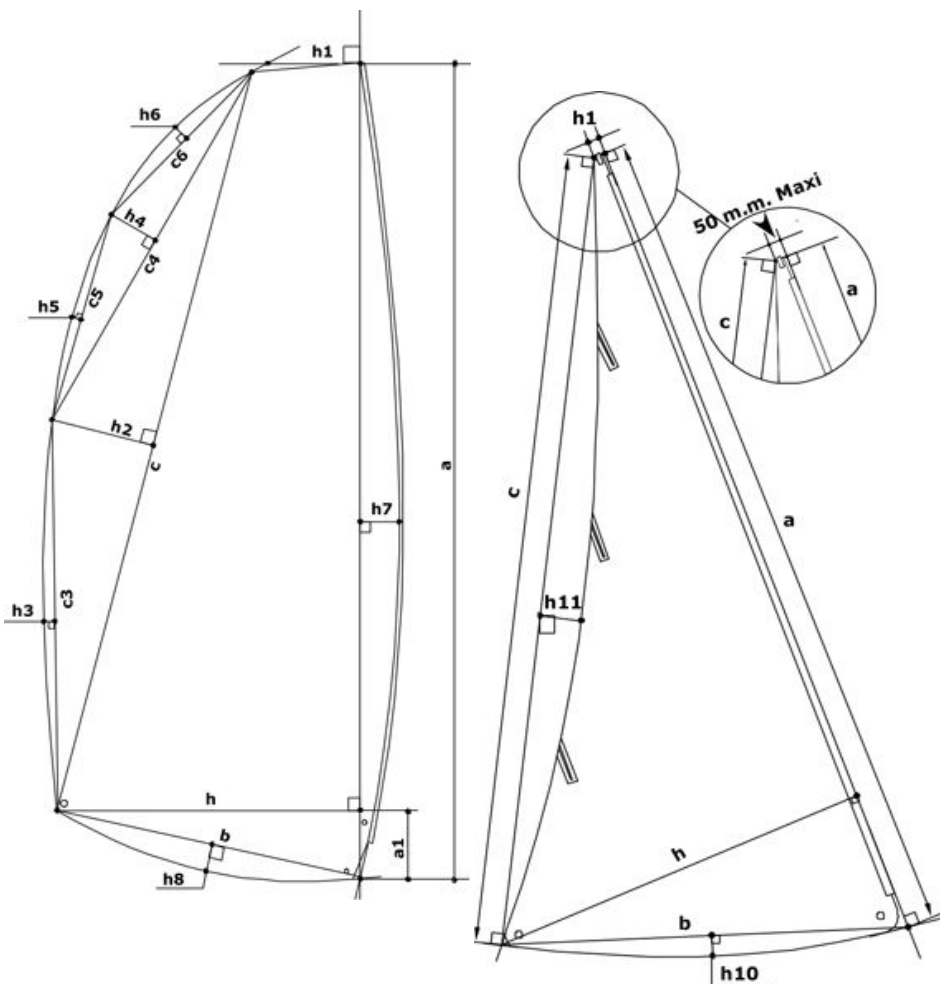

3. Owner / Propriétaire :		GAUTIER Laurent	
Sail number / N° voile :		FRA 2413	
Measurement certificate N :		FRA 2008-054-M001	
Main sail / Grand Voile : 17 m2 max.			
Sailmaker / Voilier :		Hobie Cat Sails	
Serial n° / N° série :		4103	
Colour / Couleur :		Rouge/grise	
Batten number / Nbre de lattes :		7	
Material / Matériau :		Pentex	
a	8,565	S1 : $((h+h1)(a-a1)+(a1xh))/2$	14,0239
h	0,120	S2 : $(cxh2)/2$	0,5017
c	8,880	S3 : $2/3 c3xh3$	0,0481
h	0,113	S4 : $(c4xh4)/2$	0,1012
c	4,400	S5 : $2/3 c5xh5$	0,0066
h	0,046	S6 : $2/3 c6xh6$	0,0323
c	2,200	S7 : $2/3 axh7$	0,6852
h	0,022	S8 : $2/3 bxh8$	0,0466
c	1,100	MS area / GV surface :	15,45
h	0,009	Mast / Mât :	
c	3,800	Length / Longueur :	9,000
h	0,019	Perimeter / Périmètre :	0,340
h	2,350	Mast area / Surf. Du mât :	1,53
b	2,330	Boom / Bôme :	
h	0,030	Height / Hauteur :	
a	0,400	Width / Largeur :	
h	0,970	Length / Longueur :	
		Boom area / Bôme :	
		Total area :	16,98

Jib / Foc n° 1 : 3,45 m2 max.			
Jib / Foc n° 2 : 4,15 m2 max.			
h1 = 50mm max. :	45,0 mm	h7	0,000
Sailmaker / Voilier :	Hobie Cat Sails	c	5,630
Serial n° / N° série :	3152	h	1,495
Colour / Couleur :	rouge/grise	b	1,490
Batten number / Nbre de lattes :	3	h1	0,038
Material / Matériau :	Pentex	h1	-0,065
		Jib area / Surface Foc	4,03

Spinnaker n°1 : 19m2 max.		Spinnaker n°2 : 21m2 max.	
Sailmaker / Voilier :		SL1	% SMG / SF
Serial n° / N° série :		SL2	
Colour / Couleur :		SM	Spi. area / Surface Spi.
Material / Matériau :		SF	

4. RESERVED MEASUREUR

Use for / utilisé pour : Fundamentale measurement / jauge initiale : Modification n° :

Or the measurement / ou la jauge : 1 main sail / 1 GV : or jib / ou 1 foc : or 1 spi / ou spi :

The / Fait le : Made in / à : By / par :