



1. MEASUREMENT FORM & MEASUREMENT CERTIFICATE

BULLETIN DE JAUGE & CERTIFICAT DE CONFORMITE

A.N° **A-FRA 859**B Sail N° / N° voile : N° homologation A.M. : Hulls N° / N° coques : C Brand of boat / marque du bateau : Year / Année : Builder, importer / constructeur, importateur : Address / adresse : Postal code / CP : City / ville : D 1st owner / propriétaire : Address / adresse : Postal code / CP : City / ville : 2nd owner / propriétaire : E Address / adresse : Postal code / CP : City / ville :

Mode de paiement

- Non payé
 Payé par Espèce
 Payé par Chèque

2. RESERVED NATIONAL CLASS ASSOCIATION

Measurement certificate N° / Certificat de conformité N° A-FRA 859

Pour être valide ce document doit être accompagné des feuilles de mesures et de calculs correspondantes.

Drawn up the/établi le By / par Validate the/validé le By / par

Signed /signature :

Complementary comments of the measurer / Descriptif complémentaire du jaugeur :

2. MEASURES & DESCRIPTION OF THE BOAT / MESURES & DESCRIPTION DU BATEAU

5. Owner / propriétaire : HOBIE CAT EUROPE

Sail n° / n° de voile 978 Measurement certificate n° A-FRA 859

PLATFORM / PLATE-FORME : 130 kg mini. : Weight/poids : 128,270 kg Corrector/lest : 1,730 kg

BOAT READY TO SAIL/BATEAU PRET A NAVIGUER : 180 kg mini. : Weight/poids : 176,430 kg Corrector/lest : 3,570 kg

Total corrector weight / total des lests : 7 kg maxi : 5,300 kg

RUDDERS/SAFRANS : Port/bâbord : 4,400 kg Starboard / tribord : 4,350 kg

CENTREBOARDS/DERIVES : Port/bâbord : 4,400 kg Starboard / tribord : 4,600 kg

Comments/observations :

LENGTH/LONGUEUR : 5,52 m. maximum : 0,00 m MAIN BEAM/LARGEUR : 2,60 m. maximum : 0,00 m

Comments/observations :

MATERIALS/MATERIAUX :

Hulls/coques : Rudders/safrans : Centreboards/dérives : Rigging out/gréement dormant :

Spars/espars : Beams/poutres : Trampoline/trampoline :

Comments/observations :

SPARS/GREEMENT :

MAST/MAT :

Total length/Longueur totale : 9,000 m

Perimeter/périmètre : 0,325 m 385 mm. Maxi.

Length/hauteur 2.1.2. : 9,041 m 9100 mm. Maxi.

Length/hauteur 2.1.3. : 6,740 m 6570 mm. Maxi.

Length/hauteur 2.1.4. : 8,147 m 8150 mm. Maxi.

Watertightness/étanchéité : ok

Comments/observations :

BOOM/BOME :

Total length/Longueur totale : 2,430 m

Width/largeur : 0,000 m or/ou Ø 0,000 m/m

Height/hauteur : 0,000 m

Foot loose main sail/ GV bordure libre :

BOWSPRITTANGON :

Total length/Longueur totale : 0,000 m and/et Ø 0,000 m/m

Comments/observations :

RIGGING OUTGREEMENT DORMANT :

2 shrouds/haubans : 1 pair of diamond cables/paire de câbles de losange :

1 forestay/étai avant : 1 pair of spreaders/ paire de barres de flèche :

1 bridle/patte d'oie : 2 pairs of trapeze wires/paires de trapèzes :

Comments/observations :

MARKING/MARQUAGE :

OF THE SAILS/DES VOILES :

Dacron sticker F18 main sail 17,00 m2

Dacron sticker F18 Jib 3,45 m2

Dacron sticker F18 Jib 4,15 m2

Dacron sticker F18 spinnaker 19,00 m2

Dacron sticker F18 spinnaker 21,00 m2

Class emblem F18

OF CORRECTOR WEIGTH /LEST

Weight/poids :

Corrector/lest :

OTHERS/AUTRES :

Mast/mât :

Centreboards/dérives :

Rudders/safrans :

6. RESERVED MEASUREUR

Use for / utilisé pour : Fundamentale measurement / jauge initiale : Modification n° : 0

The / Fait le : 10/04/2003 Made in / à : Hyères - Var By / par : BAECKLER James

3. MEASURES AND CALCULATIONS OF SAIL AREA - MESURES ET CALCULS DE LA SURFACE DES VOILES

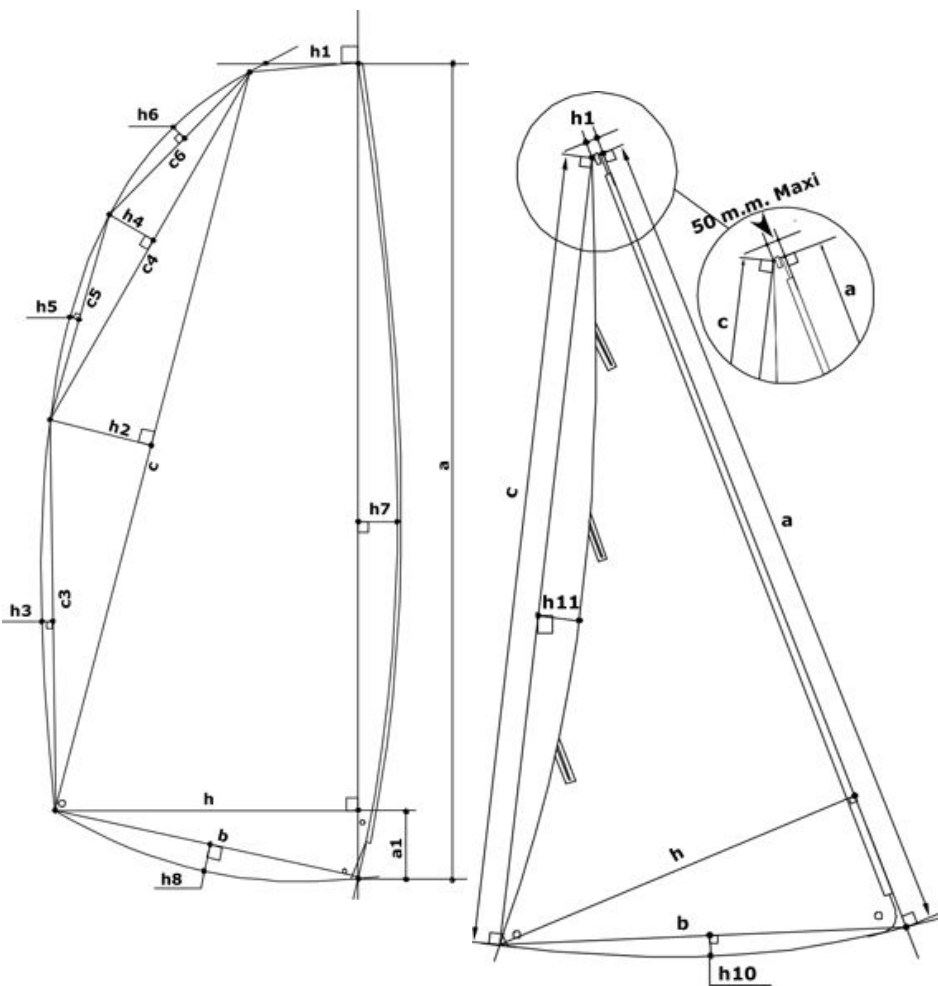

3. Owner / Propriétaire :		HOBIE CAT EUROPE	
Sail number / N° voile :		978	
Measurement certificate N :		A-FRA 859	
Main sail / Grand Voile : 17 m2 max.			
Sailmaker / Voilier :		Hobie Cat Europe	
Serial n° / N° série :			
Colour / Couleur :		Jaune	
Batten number / Nbre de lattes :		7	
Material / Matériau :		Kevlar	
a	8,454	S1 : ((h+h1)(a-a1)+(a1xh))/2	11,6768
h	0,135	S2 : (cxh2)/2	1,8805
c	8,176	S3 : 2/3 c3xh3	0,0959
h	0,460	S4 : (c4xh4)/2	0,5562
c	4,120	S5 : 2/3 c5xh5	0,0476
h	0,270	S6 : 2/3 c6xh6	0,1477
c	2,110	S7 : 2/3 axh7	0,7609
h	0,105	S8 : 2/3 bxh8	
c	2,040	MS area / GV surface :	15,17
h	0,035	Mast / Mât :	
c	4,110	Length / Longueur :	9,000
h	0,035	Perimeter / Périmètre :	0,325
h	2,230	Mast area / Surf. Du mât :	1,46
b	2,250	Boom / Bôme :	
h	0,000	Height / Hauteur :	
a	0,270	Width / Largeur :	
h	0,550	Length / Longueur :	2,430
		Boom area / Bôme :	
		Total area :	16,63

Jib / Foc n° 1 : 3,45 m2 max.			
Jib / Foc n° 2 : 4,15 m2 max.			
h1 = 50mm max. :	0,0 mm	h7	0,000
Sailmaker / Voilier :	HC Europe	c	5,565
Serial n° / N° série :		h	1,550
Colour / Couleur :	Blanc	b	1,545
Batten number / Nbre de lattes :	3	h1	0,025
Material / Matériau :	Dacron	h1	-0,080
		Jib area / Surface Foc	
		4,04	

Spinnaker n°1 : 19m2 max.		Spinnaker n°2 : 21m2 max.	
Sailmaker / Voilier :	HC Europe	SL1	8,430
Serial n° / N° série :		SL2	7,450
Colour / Couleur :	Jaune	SM	3,000
Material / Matériau :	Polyester	SF	3,650
		% SMG / SF	
		82,19	
		Spi. area / Surface Spi.	
		20,71	

4. RESERVED MEASUREUR

Use for / utilisé pour : Fundamentale measurement / jauge initiale : Modification n° :

Or the measurement / ou la jauge : 1 main sail / 1 GV : or jib / ou 1 foc : or 1 spi / ou spi :

The / Fait le : Made in / à : By / par :