



## 1. MEASUREMENT FORM &amp; MEASUREMENT CERTIFICATE

## BULLETIN DE JAUGE &amp; CERTIFICAT DE CONFORMITE

A.N° **A-FRA 1017**B Sail N° / N° voile : **FRA** **1776** N° homologation A.M. :Hulls N° / N° coques : **FR HCE 00132B505**C Brand of boat / marque du bateau : **TIGER** Year / Année : **2005**Builder, importer / constructeur, importateur : **HOBIE CAT EUROPE**

Address / adresse :

Postal code / CP : City / ville :

1st owner / propriétaire : **DELORY Florence**

D Address / adresse :

Postal code / CP : City / ville :

2nd owner / propriétaire :

E Address / adresse :

Postal code / CP : City / ville :

## Mode de paiement

- Non payé  
 Payé par Espèce  
 Payé par Chèque

## 2. RESERVED NATIONAL CLASS ASSOCIATION

Measurement certificate N° / Certificat de conformité N° **A-FRA 1017**

Pour être valide ce document doit être accompagné des feuilles de mesures et de calculs correspondantes.

Drawn up the/établi le **07/03/2005** By / par **Stéphane BERANGER**Validate the/validé le **02/04/2008** By / par **P.C.Barraud**

Signed /signature :

Complementary comments of the measurer / Descriptif complémentaire du jaugeur :

## 2. MEASURES & DESCRIPTION OF THE BOAT / MESURES & DESCRIPTION DU BATEAU

5. Owner / propriétaire : DELORY Florence

Sail n° / n° de voile FRA 1776 Measurement certificate n° A-FRA 1017

PLATFORM / PLATE-FORME : 130 kg mini. : Weight/poids :  Corrector/lest :

BOAT READY TO SAIL/BATEAU PRET A NAVIGUER : 180 kg mini. : Weight/poids :  Corrector/lest :

Total corrector weight / total des lests : 7 kg maxi :

RUDDERS/SAFRANS : Port/bâbord :  Starboard / tribord :

CENTREBOARDS/DERIVES : Port/bâbord :  Starboard / tribord :

Comments/observations :

LENGTH/LONGUEUR : 5,52 m. maximum :  MAIN BEAM/LARGEUR : 2,60 m. maximum :

Comments/observations :

MATERIALS/MATERIAUX :

Hulls/coques :  Rudders/safrans :  Centreboards/dérives :  Rigging out/gréement dormant :

Spars/espars :  Beams/poutres :  Trampoline/trampoline :

Comments/observations :

### SPARS/GREEMENT :

MAST/MAT :

Total length/Longueur totale :

Perimeter/périmètre :  385 mm. Maxi.

Length/hauteur 2.1.2. :  9100 mm. Maxi.

Length/hauteur 2.1.3. :  6570 mm. Maxi.

Length/hauteur 2.1.4. :  8150 mm. Maxi.

Watertightness/étanchéité :

Comments/observations :

BOOM/BOME :

Total length/Longueur totale :

Width/largeur :  or/ou Ø

Height/hauteur :

Foot loose main sail/ GV bordure libre :

BOWSPRITTANGON :

Total length/Longueur totale :  and/et Ø

Comments/observations :

### RIGGING OUTGREEMENT DORMANT :

2 shrouds/haubans :  1 pair of diamond cables/paire de câbles de losange :

1 forestay/étai avant :  1 pair of spreaders/ paire de barres de flèche :

1 bridle/patte d'oie :  2 pairs of trapeze wires/paires de trapèzes :

Comments/observations :

### MARKING/MARQUAGE :

OF THE SAILS/DES VOILES :

Dacron sticker F18 main sail 17,00 m2

Dacron sticker F18 Jib 3,45 m2

Dacron sticker F18 Jib 4,15 m2

Dacron sticker F18 spinnaker 19,00 m2

Dacron sticker F18 spinnaker 21,00 m2

Class emblem F18

OF CORRECTOR WEIGTH /LEST

Weight/poids :

Corrector/lest :

OTHERS/AUTRES :

Mast/mât :

Centreboards/dérives :

Rudders/safrans :

### 6. RESERVED MEASUREUR

Use for / utilisé pour : Fundamentale measurement / jauge initiale :  Modification n° :

The / Fait le :  Made in / à :  By / par :

### 3. MEASURES AND CALCULATIONS OF SAIL AREA - MESURES ET CALCULS DE LA SURFACE DES VOILES

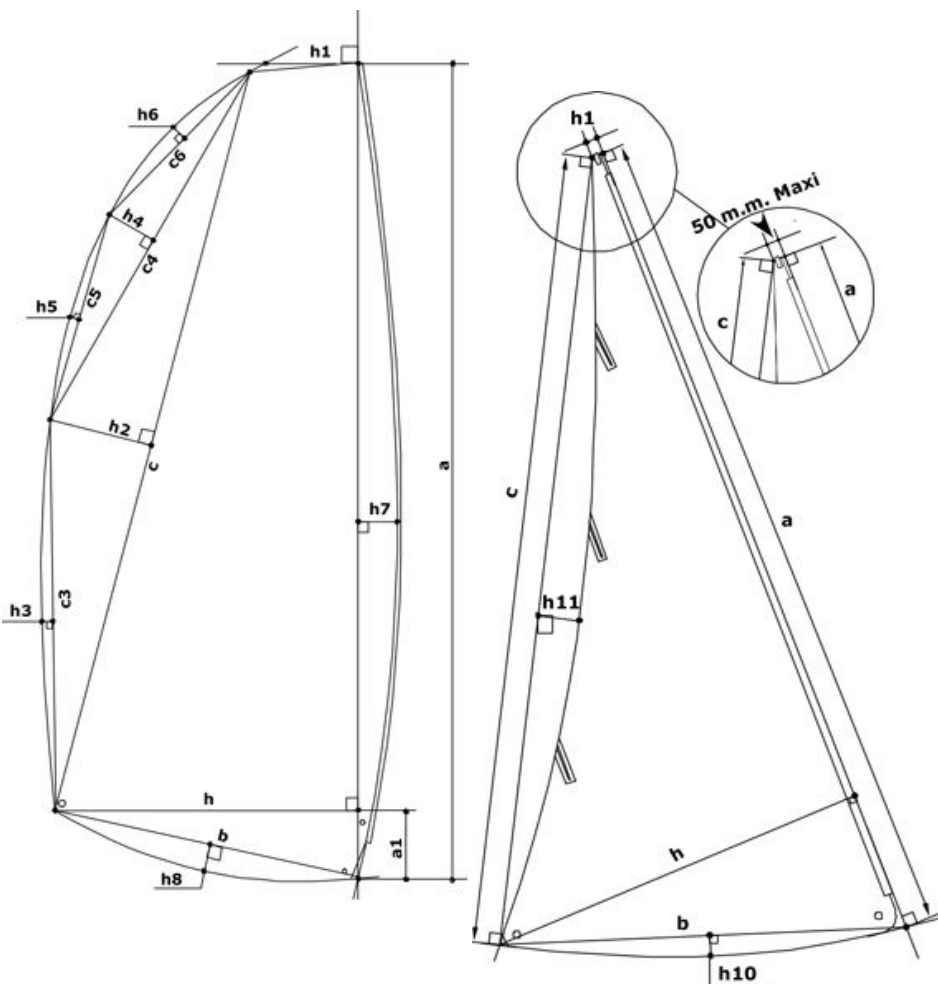

3. Owner / Propriétaire :		DELORY Florence	
Sail number / N° voile :		FRA 1776	
Measurement certificate N :		A-FRA 1017	
<b>Main sail / Grand Voile : 17 m2 max.</b>			
Sailmaker / Voilier :		HOBIE CAT	
Serial n° / N° série :		T0050604	
Colour / Couleur :		NOIR	
Batten number / Nbre de lattes :		8	
Material / Matériau :		PENTEX	
a	8,490	S1 : ((h+h1)(a-a1)+(a1xh))/2	12,8694
h	0,147	S2 : (cxh2)/2	1,1266
c	8,105	S3 : 2/3 c3xh3	0,0756
h	0,278	S4 : (c4xh4)/2	0,2853
c	4,075	S5 : 2/3 c5xh5	0,0214
h	0,140	S6 : 2/3 c6xh6	0,1389
c	2,193	S7 : 2/3 axh7	0,8320
h	0,095	S8 : 2/3 bxh8	
c	1,890	<b>MS area / GV surface :</b>	<b>15,35</b>
h	0,017	Mast / Mât :	
c	4,050	Length / Longueur :	
h	0,028	Perimeter / Périmètre :	
h	2,202	Mast area / Surf. Du mât :	
b	2,250	Boom / Bôme :	
h	0,000	Height / Hauteur :	
a	0,440	Width / Largeur :	
h	0,875	Length / Longueur :	
		Boom area / Bôme :	
<b>Total area :</b>			<b>15,35</b>

<b>Jib / Foc n° 1 : 3,45 m2 max.</b>			
<b>Jib / Foc n° 2 : 4,15 m2 max.</b>			
h1 = 50mm max. :	35,0 mm	a	5,570
Sailmaker / Voilier :	HOBIE	h7	0,000
Serial n° / N° série :	T415417	c	5,600
Colour / Couleur :	noir	h	1,545
Batten number / Nbre de lattes :	3	b	1,555
Material / Matériau :	pentex	h1	0,017
		h1	-0,068
<b>Jib area / Surface Foc</b>			<b>4,07</b>

<b>Spinnaker n°1 : 19m2 max.</b>				<b>Spinnaker n°2 : 21m2 max.</b>			
Sailmaker / Voilier :	HOBIE	SL1	8,430	% SMG / SF	81,79		
Serial n° / N° série :	T2150604	SL2	7,420				
Colour / Couleur :	ROUGE	SM	3,010	<b>Spi. area / Surface Spi.</b>			
Material / Matériau :	NYLON	SF	3,680	<b>20,76</b>			

### 4. RESERVED MEASUREUR

Use for / utilisé pour :  Fundamentale measurement / jauge initiale :  Modification n° :

Or the measurement / ou la jauge :  1 main sail / 1 GV :  or jib / ou 1 foc :  or 1 spi / ou spi :

The / Fait le :  Made in / à :  By / par :